

INSTANT UPRIGHT

TT250 Bruksanvisning



ADVARSEL

Aldri stå oppreist på en ubevoktet plattform

Denne monteringsanvisningen er laget for å gi en skritt for skritt veiledning for å sikre enkel og trygg montering med byggemetoden 3T (Through The Trap).

Les denne veiledningen og forsikre deg om at du forstår den før du starter monteringen

SIKKER ARBEIDSBELASTNING OG ARBEIDSHØYDE

Sikker last på arbeidsplattformen er 180kg jevnt fordelt

Den totale last på tårnstrukturen skal ikke overstige 400kg.

Maksimal høyde for plattformen er 7,1 m både innen og utendørs.

MONTERINGSPROSCESS

1. Forberedelse

Plasser tårnet, påse at underlaget er plant.

Løsne låsepinnene på alle rammene.

Når installert, flytt alltid låsepinnen til "låst" posisjon.

Sorter støttene i horisontale og diagonale støtter - de diagonale er litt lenger.

Lås opp støttelåsene.



2. Fundament (Montere hjul)

Trinn 1: Påse at låsepinnene er fjernet fra fundamentrammen

Trinn 2: Monter hjulet på benet ved kun å skyve med håndkraft, (uten verktøy).

Trinn 3: Monter låsepinnen som vist

Trinn 4: Lås hjulene før du klatrer opp i noen del av tårnet.

Merk deg låst og ulåst posisjon for hjulene

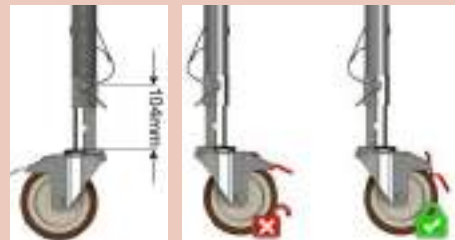

3. Låsing av plattformen (Vindlås)

En vindlåseklips er montert på plattformen ved kroken.

Vist her i låst posisjon.



BRUKSRÅD

- Vi anbefaler at man er minst to personer når man skal montere, demontere og flytte stillastårnet
 - Kontroller at alle komponenter følger med forsendelsen og er i god stand.
 - Se til at monteringsstedet kontrolleres for å hindre farer under montering, demontering og flytting, og mens du arbeider på tårnet. Vær særlig oppmerksom på terrengforhold, om det er plant eller hellende og fritt for hindringer, samt vindforhold. Underlaget må være i stand til å støtte opp tårnstrukturen.
 - Tårnene må alltid bestiges fra innsiden ved hjelp av stigen.
 - De justerbare beinene må kun anvendes til å justere tårnet, forlengerne må alltid trekkes inn før tårnet flyttes (max 150mm).
 - Løfting av komponenter må gjøres innenfor det faktiske sokkelarealet til tårnet. Komponentene heises vanligvis ved hjelp av et tau.
 - Flytting av tårnet må kun gjøres manuelt med utgangspunkt ved nedre del av tårnet.
 - Når man flytter tårnet, bør man være oppmerksom på farer i høyden (f.eks. elektriske kabler).
 - Ingen personer eller gjenstander må være på plattformen mens tårnet flyttes.
 - Unngå vannrette laster som kan medføre ustabilitet i tårnet. Maksimal sidekraft er 20 kg.
 - Når tårnet settes sammen plasseres et feste på hver stender med 4 m mellomrom. Se til at koplingene passer til 50mm aluminiumsrør.
 - Ikke bruk kasser eller trapper for å komme høyere. Hvis det er behov for ekstra høyde henvises det til nærmeste forhandler for bestilling av ekstra komponenter
 - Ikke løft eller heis opp et allerede sammensatt tårn.
 - Skadede komponenter eller komponenter fra andre tårnsystemer må aldri brukes.
 - Stabilisatorer bør alltid monteres der dette kreves. Bruk stabilisatorer som er gjengitt i komponentlisten i henhold til tårnhøyde.
- Når vinden overskrider Beaufort styrke 4 må ikke tårnet tas i bruk.
- Hvis vinden er forventet å nå Beaufort styrk 6 må tårnet bindes til en fast struktur.
 - Hvis vind på styrke 8 er varslet må tårnet demonteres eller flyttes i le.

Vindhastigheter

Styrke	Topp km/time	Topp m/s	Veiledning
4	29	8.1	Laber bris - løfter støv og løst papir
6	50	13.9	Kraftig bris - vanskelig å bruke paraply
8	74	20.8	Kuling - nedsatt framkommelighet

VEDLIKEHOLD OG STELL

- Hold alt utstyr rent, spesielt pluggen og spor der rammer skjøtes. Pluggen burde passe lett inn i sporene. Smør med lett olje.
- Fjern skitt eller maling fra de justerbare benene med en lett pensel, smør inn låseanordningene med et tynt lag olje.
- Ikke slå eller hamre på komponentene. Ikke kast eller slipp komponentene på harde flater.
- Smør krokenes fjærmekanisme med et tynt lag olje.
- Ved transport og lagring burde komponentene settes loddrett.
- Skadede deler burde repareres eller byttes. Kontakt din utstyrsforhandler for råd.

STABILISATORER

Stabilisatorer er ment å brukes der dette er angitt for å kunne garantere den strukturelle stabiliteten i tårnet. Det henvises også til ballasttabellen.

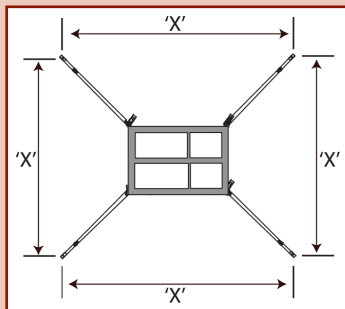

Fig.2

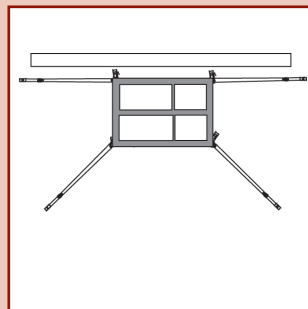

Fig.3

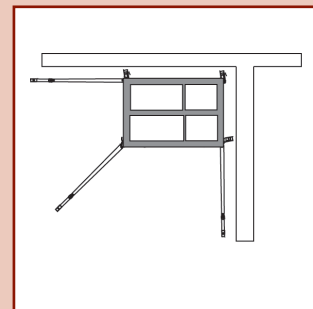

Fig.4

Stabilisator: $x = 3053\text{mm}$

Stor stabilisator $x = 4780\text{mm}$

PÅSE ALLTID AT STABILISATORENS STØRRELSE ER KORREKT OG I STAND TIL Å HOLDE TÅRNETS VEKT

Skru lett til de øvre klemmene over det sjette trinnet på hver av hjørnестagene. Sett den lavere klemmen over den nederste eiken. Sørg for at den nederste stangen er så vannrett som mulig. Plasser stabilisatorene slik at fotstøttene er omtrent like langt fra hverandre, som vist i Fig. 2. Juster utliggeren og omplasser klyper ved behov for å sikre kontakt med bakken. Sikre at klipsene med låsetappene er på plass. Når de er i riktig stilling strammes klemmene godt til.

Hvis du vil plassere tårnet mot en vegg må ikke stabilisatorene fjernes. Flytt parallelt med veggen. (Fig. 3)

Hvis du vil plassere tårnet i et hjørne fjernes begge innsidestabilisatorene og plasseres på utsiden parallelt med veggen. (Fig.4)

PRODUKTSPESIKKE INFORMASJON

Tabell med deler og antall

TT250 - 0.8m, 1.8m, 3.5m, 5.3m og 7.1m til EN1004 og WAHR					
Plattform Høyde	0.8m	1.8m	3.5m	5.3m	7.1m
Arbeidshøyde (m)	2.8m	3.8m	5.5m	7.3m	9.1m
Tårnhøyde (m)	1.8m	2.8m	4.5m	6.3m	8.1m
Tårnets vekt i kg	29.5	42.0	81.5	91.5	123.0

Beskrivelse	Vekt (kg)	0.8m	1.8m	3.5m	5.3m	7.1m
Fundamentramme	11.5	1	1	1	1	1
Horisontal støtte	1.7		5	9	9	13
Diagonal støtte	1.2	1	2	4	8	10
Plattform med gulvluke	9.8	1	1	2	2	3
4 trinns utvidelses ramme	2.0		2	2	2	2
Stabilisator	2.8			4	4	4
Hjul	2.0	4	4	4	4	4
Sparkebord sett	6.0			1	1	1
7 trinns utvidelses ramme	3.5			2	4	6
Stabilisator utvidelses sett	2.0					4

FLYTTTE TÅRNET

Når tårnet skal flyttes, må det først klargjøres.

Påse at vindhastigheten ikke overstiger 29 km/t (8,1 m/s).

Påse at tårnet er tomt (materiell og personell)

Kontroller at det ikke finnes hindringer i høyden inkludert elektriske ledninger.

Løft stabiliseringsben (bare nok til å gå klar av hindringer).

Påse at tårnet forblir stabilt.

Løsne hjullåsene.

Flytt tårnet forsiktig ved å bruke håndkraft på fundamentet. Ikke bruk mekanisk kraft for å flytte tårnet.

Når det er i posisjon klargjør tårnet for bruk.

Kontroller og eventuelt juster for å sikre at alle hjul og stabilisatorer er i solid kontakt med bakken.

Kontroller at tårnet er vertikalt med et vaterpass.

Sett på hjulbremsene.

TT250 - 0.8m



TT250 - 1.8m



TT250 - 1.8m



TT250 - 3.5m



TT250 - 3.5m

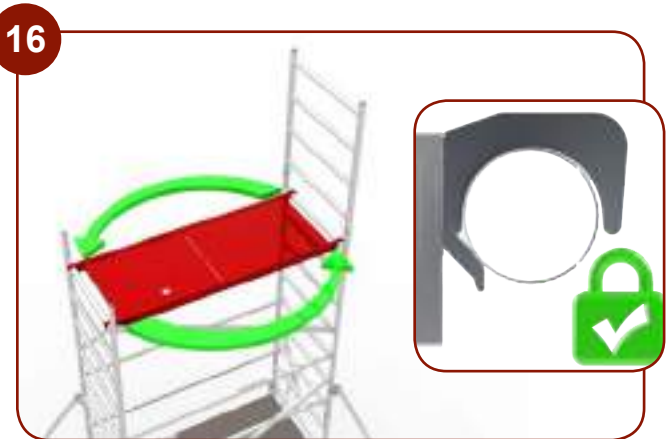

TT250 - 3.5m

17



18



19



20



TT250 - 5.3m



TT250 - 5.3m



TT250 - 5.3m



TT250 - 7.1m



TT250 - 7.1m

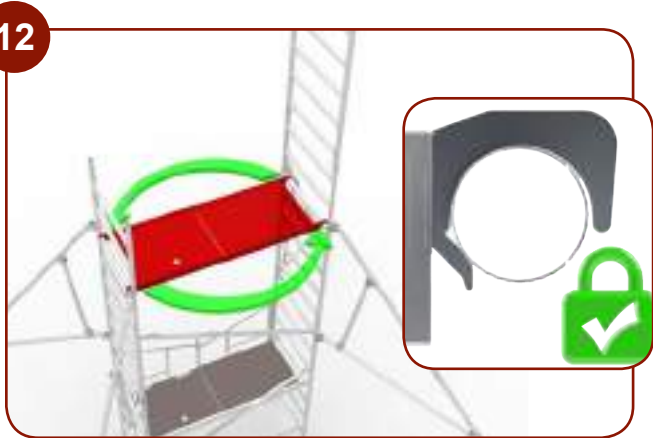

TT250 - 7.1m



TT250 - 7.1m

25



26



27



28



29



TT250 - Stor Stabilisator montering bruk Stabilisator og Stabilisator utvidelses sett

1



2



3



4

